

# Perspektiv – grundbegreber

Perspektiv er et stort emne, der kan fylde flere bøger, så dette er blot en introduktion til grundbegreberne.

Der findes forskellige slags perspektiv: et-punktperspektiv, to-punkt og tre-punktperspektiv.

Et punkt-perspektiv er det mest simple, så lad os starte der. Her er nogle af grundbegreberne forklaret:

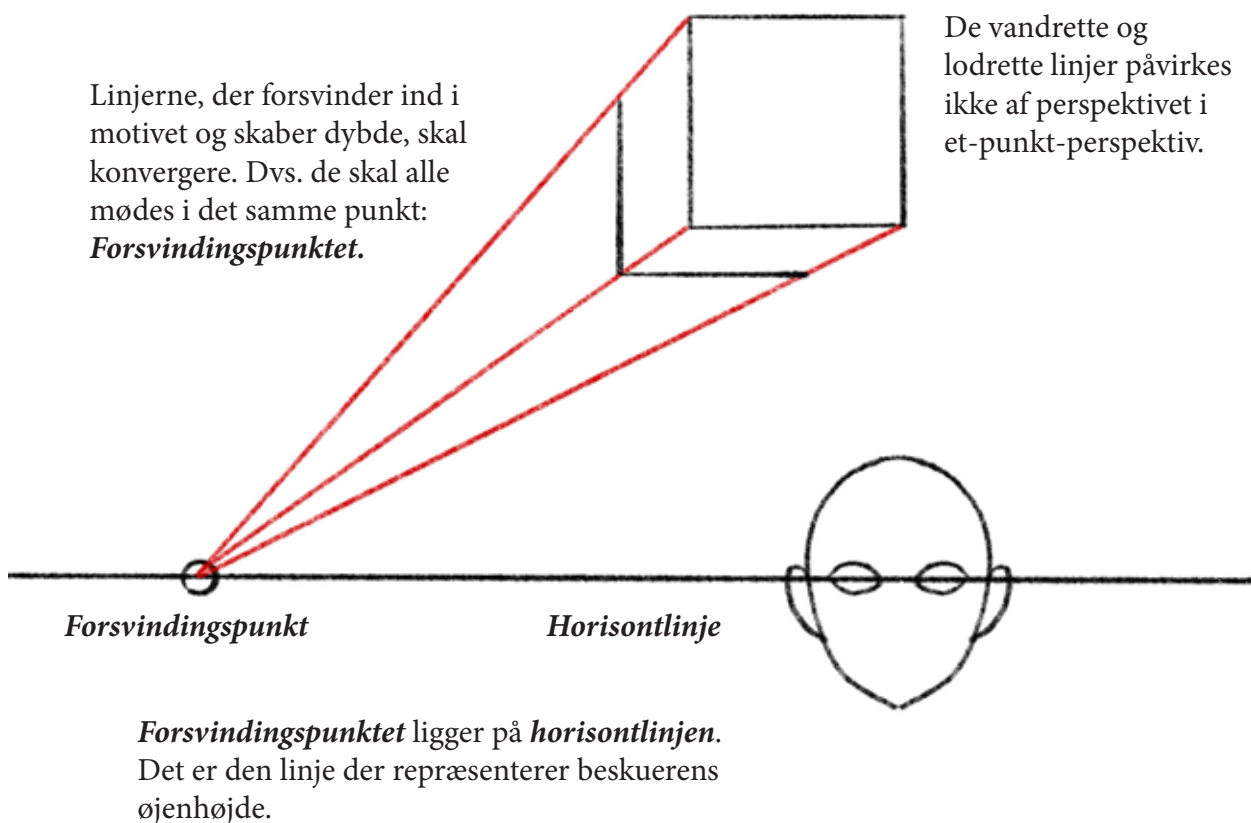

Det er vigtigt at vide, hvor horisontlinjen i ens tegning ligger, da det hjælper til at kunne tegne genstande i perspektiv korrekt.

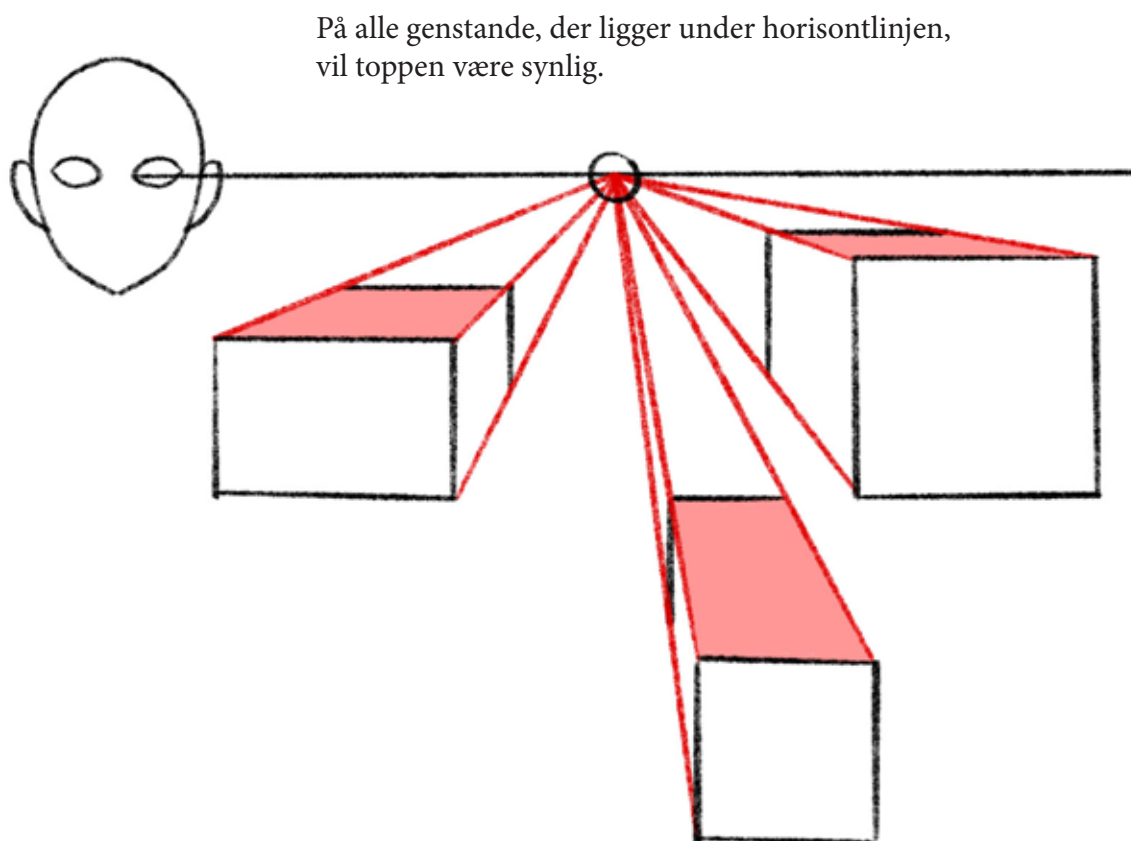
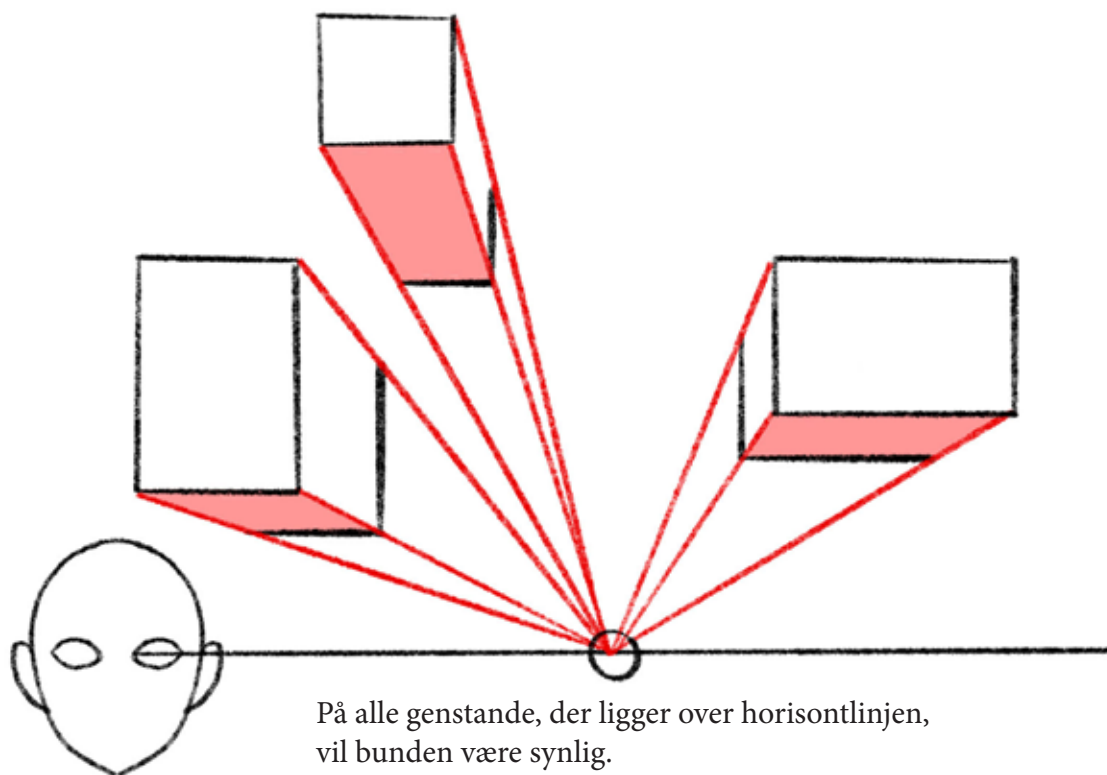

# Perspektiv – afstande

Her er en række pæle set fra siden. Der er lige lang afstand mellem alle pælene. Hvordan tegner man dem i perspektiv?

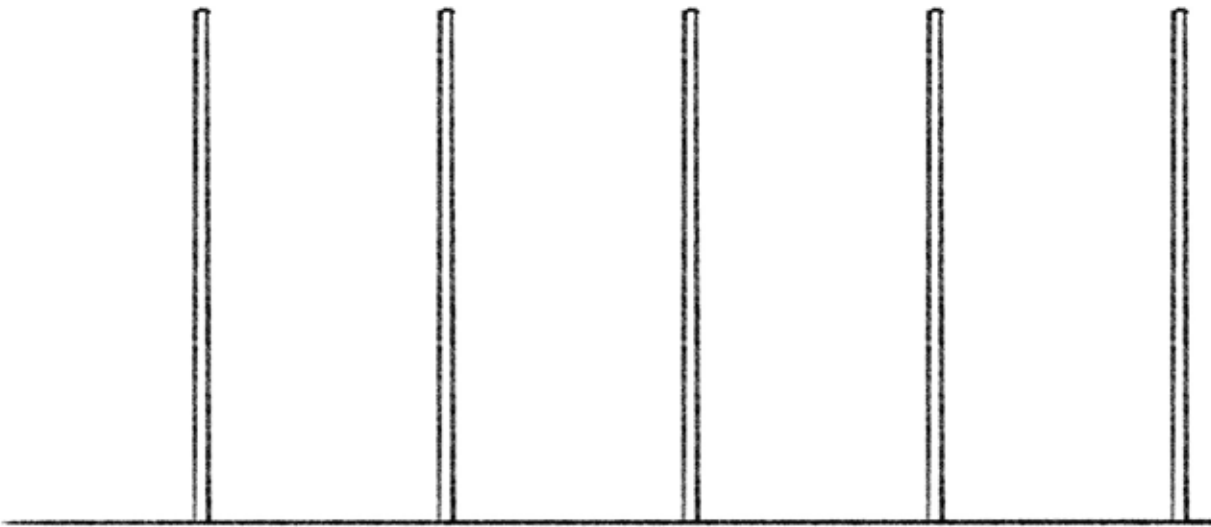

Man finder sin horisontlinje (i dette tilfælde er den helt nede på jorden), og derefter sætter man et forsvindingspunkt. Nu kan man lave den linje, som pælene skal følge ind i perspektivet.



Så tegner man pæl nummer 2 ind. Du kan selv bestemme afstanden mellem de to første pæle. Bemærk, at pæl nummer 2 ser ud til at være lavere en den første. Det er på frund af perspektivet.

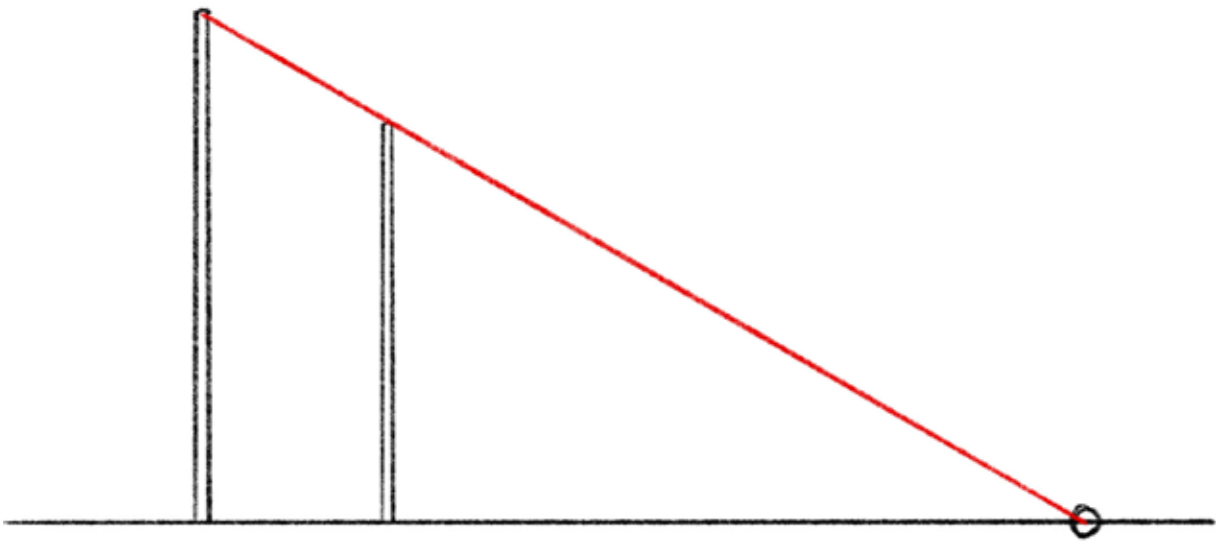

Så tegner du et diagonalt kryds mellem de to pæle. Det viser dig, hvor midten er. Og du kan nu trække en perspektiv-linje fra midterpunktet og ud til forsvindingspunktet.

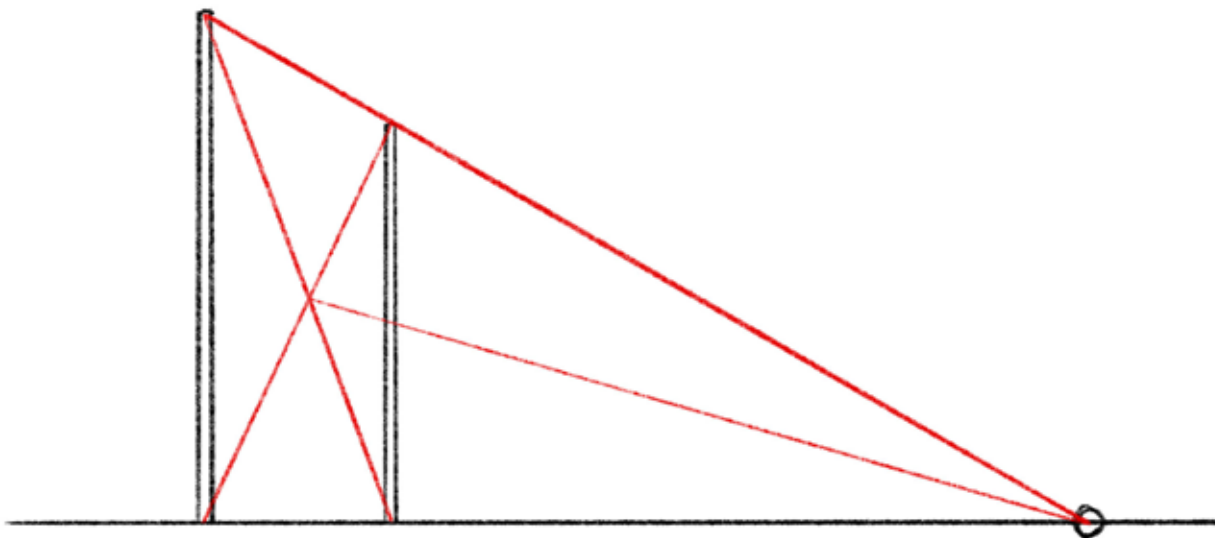

Så tegner du en streg fra toppen af pæl 1 (A).  
Tegn ned igennem midten af pæl 2 (B)  
Og forsæt ned til jorden (C).  
Punkt C viser dig, hvor den tredje pæl skal tegnes.

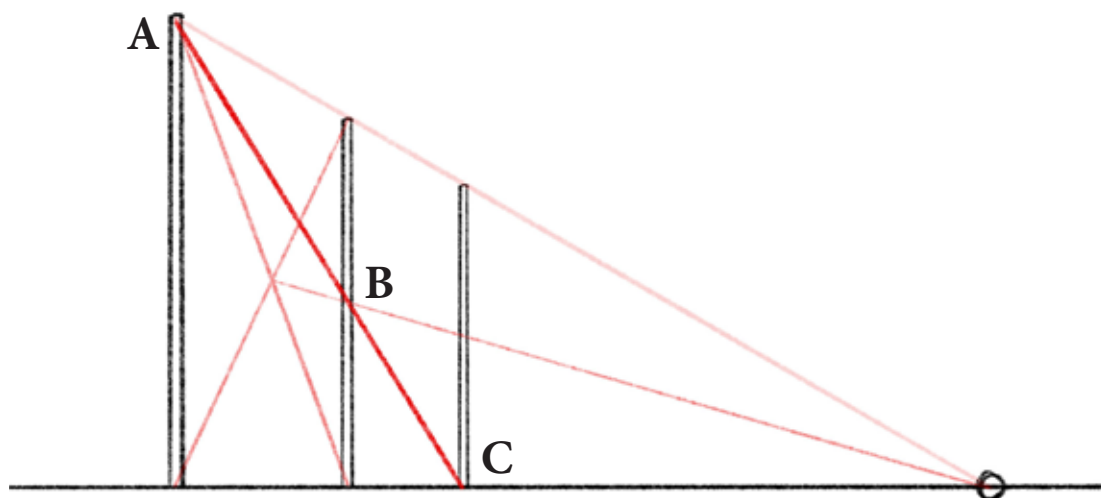

Og sådan fortsætter du, indtil du har det ønskede antal pæle.

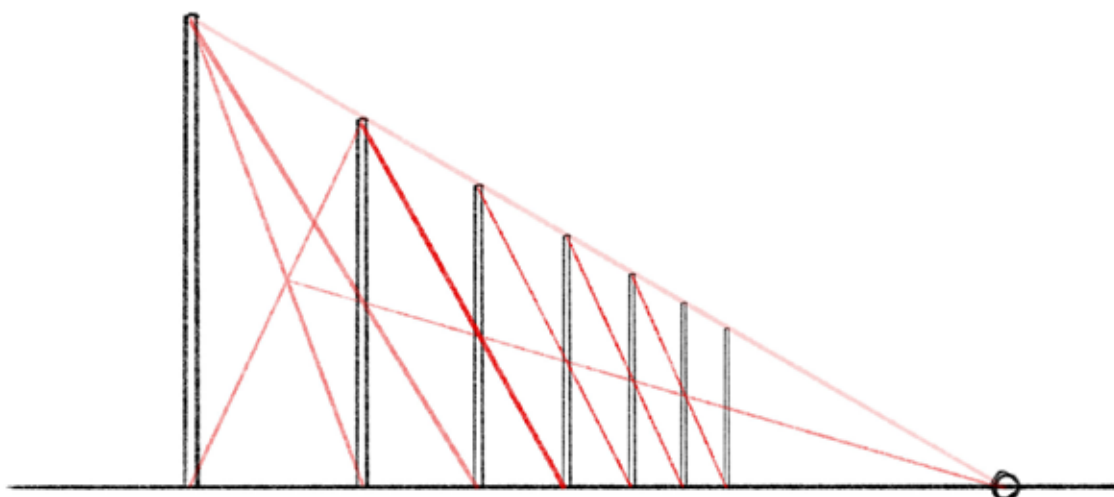

Nu er pælene i perspektiv. De ser ud til at blive mindre og mindre efterhånden som de forsvinder ind i perspektivet. Og bemærk at afstanden mellem pælene også bliver mindre.

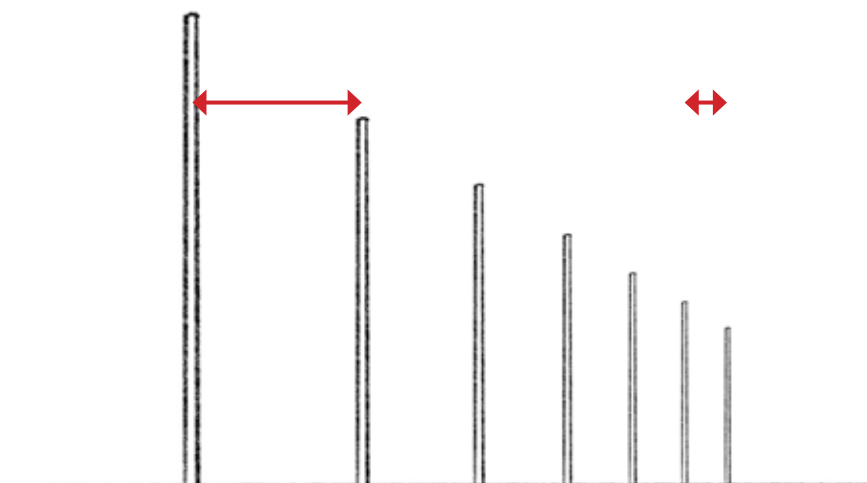

# Perspektiv – stol

Man kan tegne alle mulige komplicerede ting i perspektiv.  
Og det er en god idé at arbejde som en skulptør:  
Start med en stor blok.

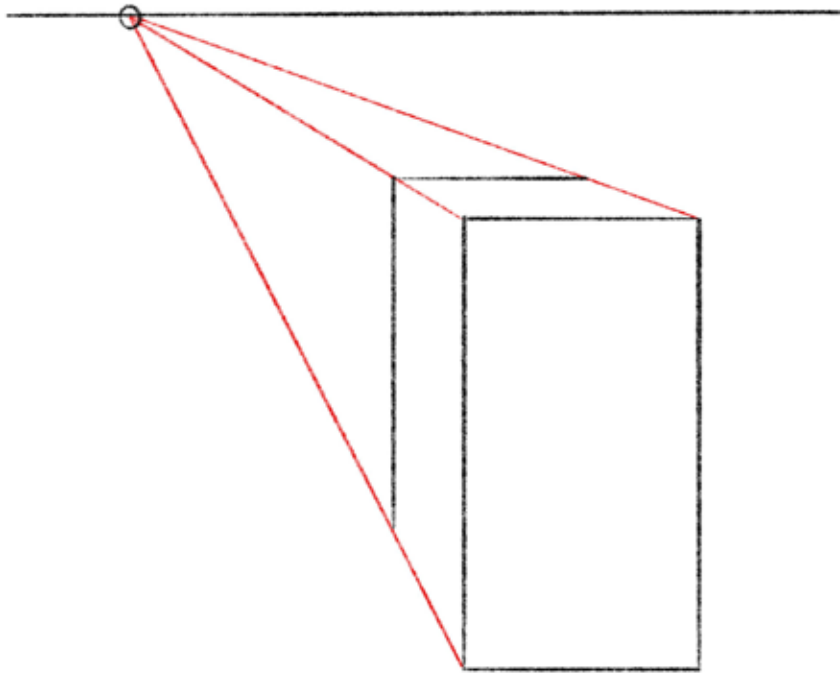

Her tegner jeg så omridset af en stor på forsiden af kassen.

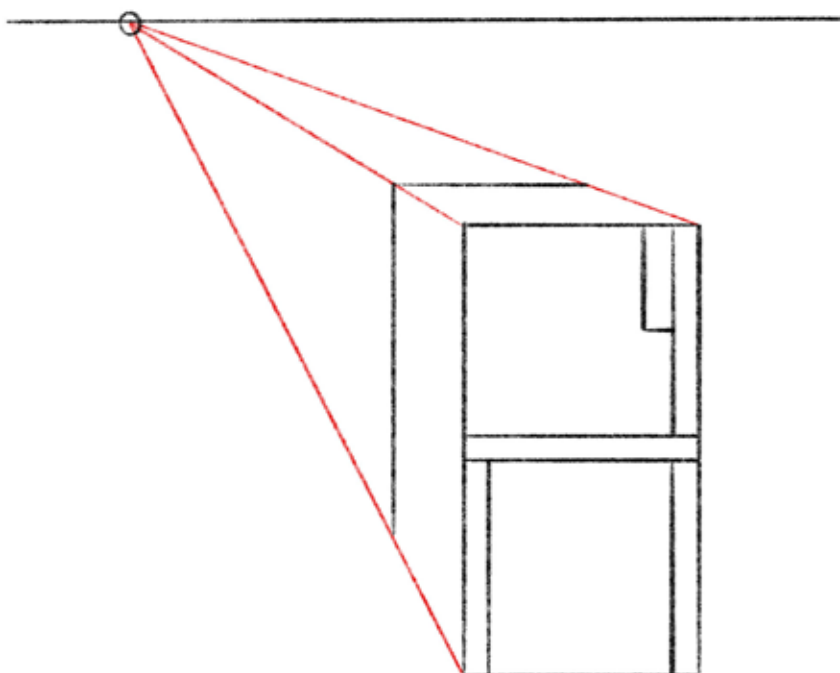

Så tegner man alle de konvergerende linjer fra stolen ud til forsvindingspunktet. Det bliver hurtigt en smule forvirrende med de mange streger. Så for at undgå alt for mange streger på én gang, kan man nøjes med at tegne en form ad gangen, f.eks. sædet først, så ryglænet og benene til sidst.

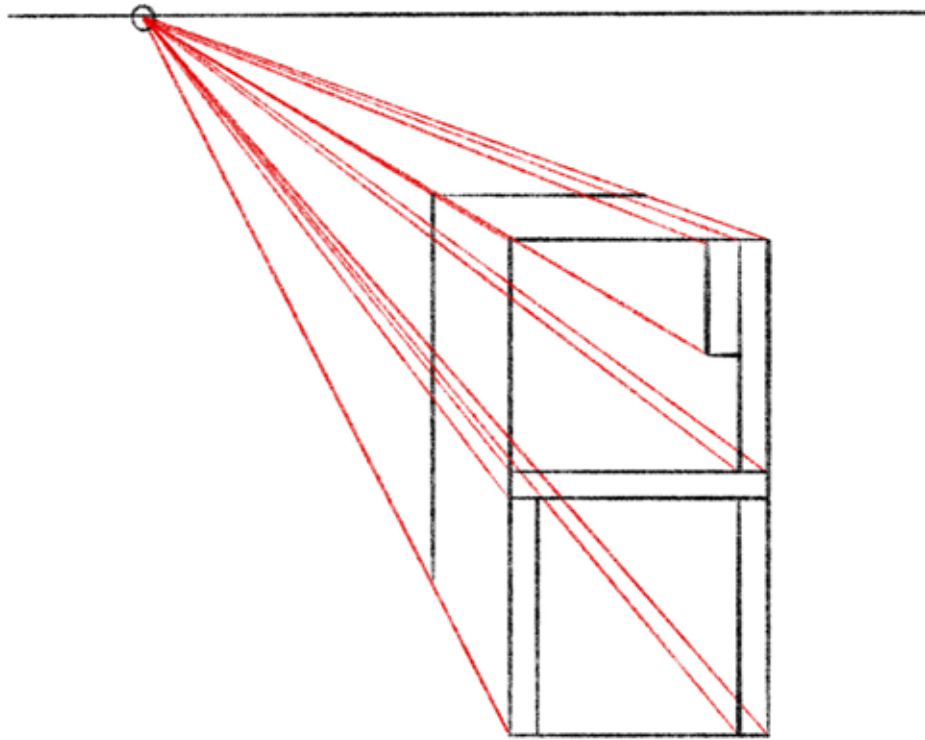

Så skal man 'bare' tegne resten af stolen på, så har man en perfekt stol i perspektiv.

